

## Jakość i styl w każdym detalu



Kabina kwadratowa 90 x 90 cm



Subtelný sterownik zintegrowany z profilem



Eleganckie uchwyty



Chromowane unoszone zawiasy

## Wpływ kolorów na nasze samopoczucie

### Light Fiolet

Utożsamiany z kolorem bogactwa, uduchowienia, szlachetności, podobno zmuszający do głębszych refleksji. Wskazany jest przede wszystkim dla osób zajmujących się kreatywnością, pracą twórczą. Koi nerwy, obniża poziom stresu, przeciwdziała bezsenności. Tym kolorem leczą się epilepsję, reumatyzm, choroby powstałe na tle nerwowym. Terapia tym kolorem pomaga przywrócić wewnętrzny spokój, ułatwia zrozumienie własnych potrzeb. Wskazany dla osób pragnących zgody i miłości, ciszy i spokoju.

### Light Czerwony

Najbardziej energetyczny z kolorów, pobudza do działania, rozgrzewa, ożywia. Szczególnie polecany w przypadku problemów z układem krążenia, podnosi ciśnienie, wzmacnia apetyt. Pomocny przy leczeniu takich schorzeń jak reumatyzm, choroby wątroby, choroby skóry w tym łupież. Kolor ten podwyższa aktywność fizyczną i emocjonalną. Wzmacnia siłę woli i odwagę, pozwala pokonać stany melancholii. Jego nadmiar może jednak powodować nadaktywność i agresję, więc najlepiej równoważyć go łącząc z innymi barwami.

### Light Żółty

Ten kolor to słońce, złoto, piasek. Kolor mądrości i inteligencji, wzmacnia układ nerwowy, stymuluje pracę mózgu, poprawia procesy logicznego myślenia, koncentrację, wzmacnia pamięć, pobudza wyobraźnię twórczą i kreatywność. Pomocny w leczeniu chorób dróg oddechowych, przeziębieni, zapalenia zatok. Wpływa również pozytywnie na układ trawienny, szczególnie w przypadku niestrawności czy przewlekłych zaparć, stymuluje pracę trzustki, wątroby, śledziony.

### Light Zielony

Ten kolor to harmonia z otaczającym nas światem, dlatego kolor ten polecany jest dla tych wszystkich zmęczonych wewnętrznie, mających problemy z podejmowaniem decyzji, tych którzy czują w sobie chaos. Jego kojące działanie sprawia, że jest bardzo pomocny w leczeniu chorób układu nerwowego, depresji, leczeniu bólu głowy wywołanym napięciami wewnętrznymi. Ponadto wspomaga przemianę materii, reguluje ciśnienie krwi, pracę serca i układu krążenia. Bardzo dobrze działa na narządy wzroku przynosząc ulgę zmęczonym oczom. Osoby o cerze przesuszonej doceniają pozytywny wpływ tego koloru na ich skórę, jego odżywcze i nawilżające działanie.

### Light Niebieski

Kolor wody i nieba, chłodu i spokoju. Łagodzi wzburzone myśli, uspokaja, ułatwia zasypianie i zmniejsza łaknienie. Ponieważ jest to kolor należący do grupy kolorów chłodnych, zalecany jest przy gorączce, oparzeniach słonecznych, stanach zapalnych, pomocny jest także przy schorzeniach górnych dróg oddechowych (takich jak chrypka, zapalenie krtani, gardła). Stosowany jest przy dolegliwościach reumatycznych, kontuzjach i zwichnięciach. Wzmacnia system immunologiczny organizmu. Polecany jest szczególnie osobom chcącym pozbyć się zbędnych kilogramów.

### Light Biały

Symbol czystości, niewinności i nadziei. Przynosi spokój i dobre samopoczucie, łagodzi stresi i wzburzone emocje. Działa na cały organizm wzmacniając jego system immunologiczny, pobudzając metabolizm komórek, pomocny przy leczeniu ran czy gojeniu blizn. Zalecany dla cery zwiótczałej, gdyż pobudza tworzenie kolagenu.



# Light

## NOWOŚĆ!

Kabiny z oświetleniem  
RGB POWER LED



Excellent S.A.  
ul. Nad Drwiną 10/B3  
30-841 Kraków  
Tel.: 12 657 18 87  
e-mail: lazienki@excellent.com.pl

[www.excellent.com.pl](http://www.excellent.com.pl)



## Chromoterapia – leczenie światłem

Gdy patrzymy na Świat przez różowe okulary – jesteśmy radośni i szczęśliwi, gdy widzimy wszystko w czarnych barwach oznacza to, że jesteśmy pesymistycznie nastawieni do życia, często smutni i pozbawieni energii. Tak kolory mogą uspakajać albo pobudzać. Chromoterapia to leczenie kolorami. Tylko właściwa dobrana barwa może pozytywnie wpłynąć na psychikę i stan emocjonalny przywracając harmonię i równowagę w organizmie człowieka.

### Jak działa chromoterapia?

Barwy widzimy dzięki falam elektromagnetycznym z zakresu światła widzialnego (od 400 do 700nm), padającym na siatkówkę oka. Fale w zależności od ich długości widzimy jako różne kolory, przy czym wszystkie pochodzą z rozszczepienia światła białego. Nasz mózg reaguje na każdą barwę w odmienny sposób wysyłając sygnał do określonego gruczołu dokrewnego, gruczoły wytwarzają hormony, które oddziałują na nasze narządy wewnętrzne.

#### Dobroczynne działanie terapii stwierdzono w leczeniu dolegliwości:

- bóle głowy szczególnie te związane z napięciami
- bóle menstruacyjne
- stany niepokoju, stres, stany depresyjne
- zaburzenia snu
- zaburzenia żołądkowe

Excellent LIGHT

CHROMOTERAPIA  
7 KOLORÓW

OPCJA AUTOMATYCZNEJ  
ZMIANY ŚWIATŁA

POWŁOKA EXCELLENT  
CLEAN CONTROL

WYSOKA JAKOŚĆ  
I BEZPIECZEŃSTWO

UNOSZONE ZAWIASY  
W DRZWIACH KABINY

### Dostępne modele kabin Light

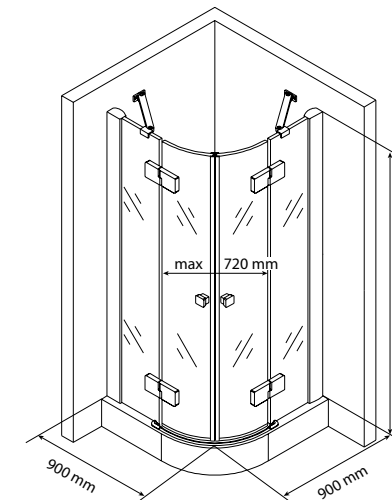

#### KAEX.DY-DX392.90.CRLI

Kabina półokrągła  
900 x 900 x 2000 mm, drzwi skrzydłowe

**Dostępne szkło:**  
hartowane przezroczyste

**Dostępny profil:**  
srebrny połysk

**Szerokość zabudowy:**  
885-900 mm

**Grubość szkła:**  
6 mm

**Polecamy brodzik Excellent:**  
Sense o promieniu R 550mm

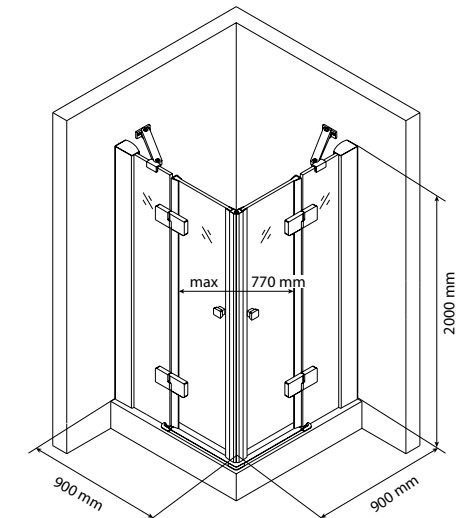

#### KAEX.DY-DX692.90.CRLI

Kabina kwadratowa  
900 x 900 x 2000 mm, drzwi skrzydłowe

**Dostępne szkło:**  
hartowane przezroczyste

**Dostępny profil:**  
srebrny połysk

**Szerokość zabudowy:**  
885-900 mm

**Grubość szkła:**  
6 mm

**Polecamy brodzik Excellent:**  
Forma

### Sterowanie

- regulacja natężenia oświetlenia
- zmiana koloru
- zmiana trybu oświetlenia - *ciągłe lub zmieniające się wszystkie kolory*

